

Oslavy 50 let SSSR

Na rok 1972 připadlo 50. výročí vzniku SSSR. Součástí oslav bylo několik audiomultivizuálních programů ve výstavních pavilonech tehdejšího Parku kultury a oddechu Julia Fučíka. Obrazem a zvukem tu měl být – podle oficiální verze – představen nejvyspělejší a nejmírumilovnější stát na světě. Výstavu realizoval Krátký film Praha.

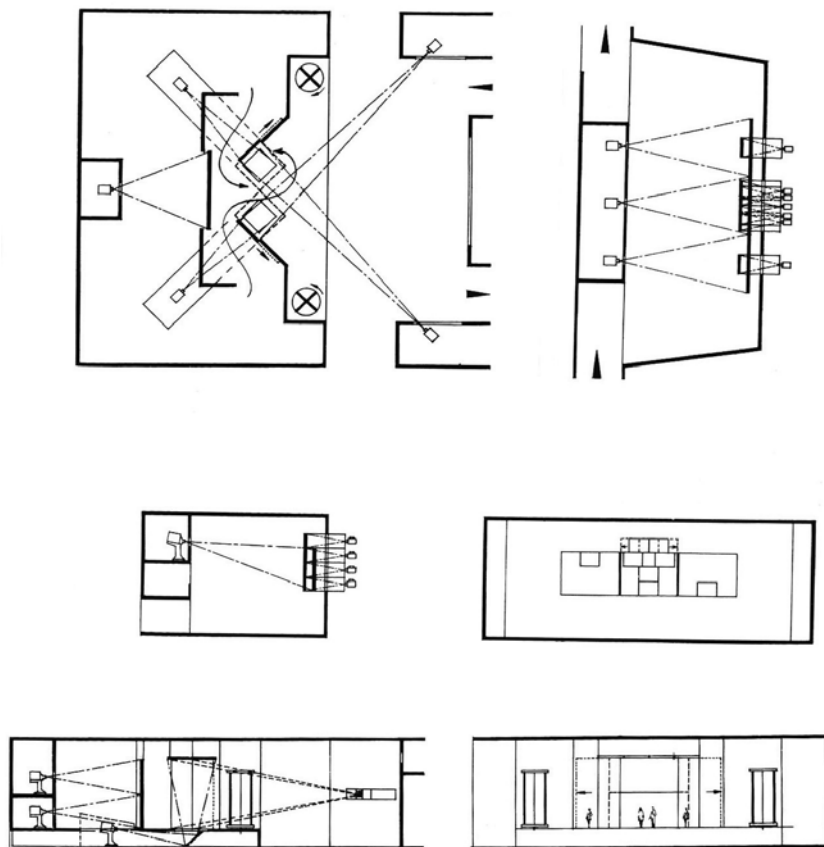

Oslavy padesáti let SSSR – Zajcevova přehlídka – skica

Nejjednodušší formou bylo promítání diapozitivů z jednotlivých republik a autonomních oblastí. Bylo nainstalováno několik promítacích ploch se zadní projekcí a divák si mohl tlačítkem pustit obrázky z oblasti, která ho zajímala. Původně se měl po stisknutí tlačítka založit a promítnout příslušný zásobník s diapozitivy zcela automaticky. Nakonec se ale věc vyřešila tak, že po stisknutí tlačítka žádaný zásobník založila a promítla obsluha diaprojektoru podle čísla, které se na panelu rozsvítilo. Řešení jednoduché, laciné a naprosto spolehlivé.

Zlatým hřebem programu byla nápaditá show – módní přehlídka významného sovětského návrháře Zajceva. Živé manekýnky procházely mezi pevnými i pohyblivými promítacími plochami, které vytvářely atmosféru různých prostředí. Tři filmové projekory promítaly na tři plochy, které vedle sebe tvořily širokoúhlý formát. Dalších devět diaprojektorů promítalo na různě umístěné plochy a dva projektory přes zrcadla promítaly na strop jeviště.



Oslavy padesáti let SSSR – Zajceva přehlídka – jeviště s modelkami

Ve střední části paláce se promítal jedním projektorem na jednu promítací plochu sovětský polyekran *Náš pochod*, upravený Kamilem Pixou a Kristiánem Topičem. Byl natočen na formát 35 mm.

Pro výstavu byl program doplněn dvěma postranními promítacími plochami. Každá z nich byla kulisovitě perspektivně rozdělena na tři svislé díly. Použila se osvědčená technologie z *Laterny magiky*.

Třetí program na výstavě *Padesát let SSSR* se nazýval *Kyvadlo času*. Tento polyekran po technické stránce navrhl a provedl Václav Ezer z Vývojového pracoviště promítací techniky firmy *Kinotechnika Praha*. Program *Kyvadlo času* byl instalován v pravé části pražského Sjezdového paláce na Výstavišti v Holešovicích. Velké kyvadlo s kruhovou, téměř dvoumetrovou promítací plochou odkrývalo a stíralo děj promítaný na kruhovou výseč širokouhlé promítací plochy. Na promítací plochu na kyvadle se promítaly sekvence děje znamenající vždy dějinný zvrát. Co do technického provedení to bylo nejtipnější a nejefektnější řešení ze všech zde uvedených polyekranů.

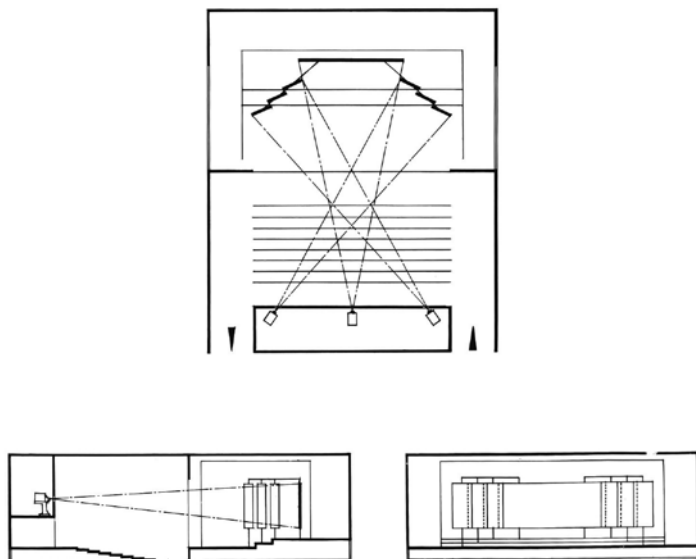

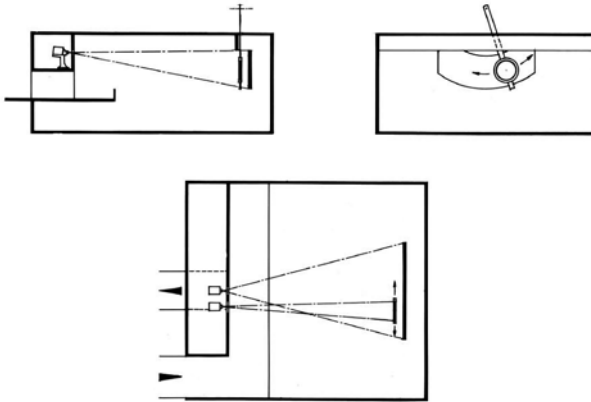

Oslavy padesáti let SSSR – Kyvadlo času – skica

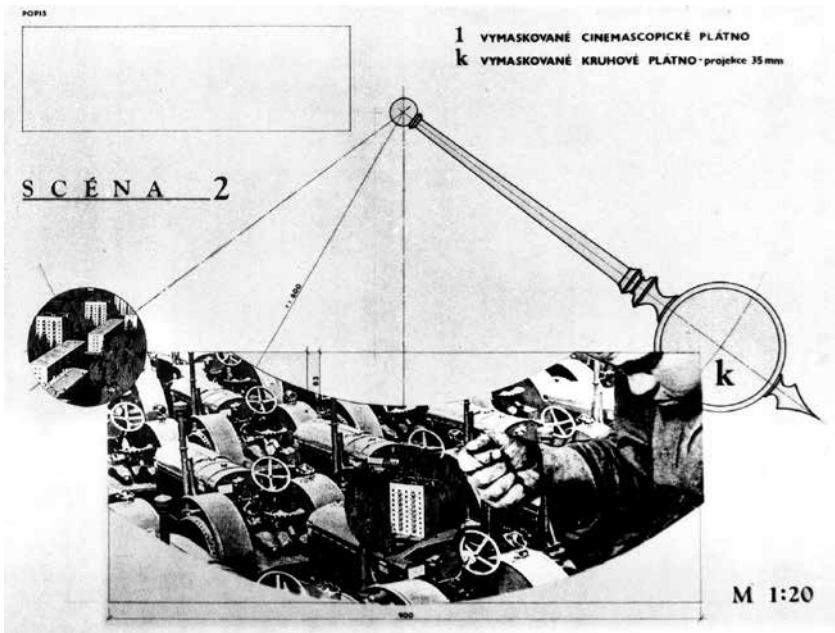

Oslavy padesáti let SSSR – Kyvadlo času – výtvarný návrh